



Guía de Aprendizaje.

Name			
Teacher	Paulina L. Bustos	Email	Paulina.bustos@colegio-mansodevelasco.cl
Grade	1 st grade	DATE	Week 8
Objective	To identify school supplies and their characteristics.		

Estimados estudiantes y apoderados, bienvenido a la semana 8 de trabajo.

Seguiremos implementando la estructura de la clase anterior de manera de establecer una rutina para trabajar el material en inglés, y de esta manera hacer la experiencia mas amigable tanto para el estudiante como para el apoderado.

En semanas anteriores aprendimos a contar hasta 10, los colores y mas recientemente, aprendimos sobre los materiales escolares, su nombre y como identificarlos.

Esta semana trabajaremos con los contenidos anteriores de manera de relacionarlos entre si.

Lots of love and Good luck!!

Welcome



Esta semana, daremos inicio a las actividades con un video diferente. Si pueden, pongan atención y sigan la coreografía:

<https://www.youtube.com/watch?v=fN1Cyr0ZK9M>

Para prepararnos para la siguiente actividad, recordemos el vocabulario de nuestros school supplies: <https://www.youtube.com/watch?v=hjFaqDNUVFo>

Ahora que dimos inicio a nuestra clase, y recordamos el nombre de cada uno de nuestros school supplies, podemos comenzar con el tema de la clase. Nuestros útiles escolares tiene diferentes colores y características, ¿cierto?

Por ejemplo,



Las tijeras son de color morado.

En inglés diremos, **purple scissors**

Importante recordar que, en inglés, las características de un objeto, se mencionan antes que el objeto:

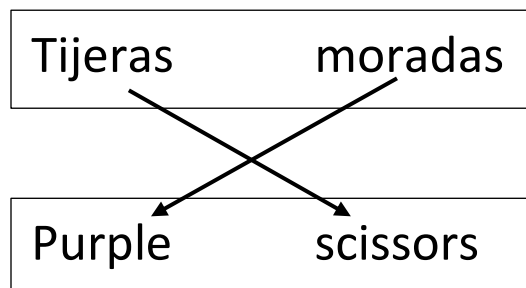



1. Une con una línea la característica del objeto con la imagen:



Green bag

Red pencil

Yellow bag

Blue glue

Ahora llegó el momento de trabajar en nuestra comprensión lectora en inglés.

2. Lee el siguiente texto y luego colorea los objetos de acuerdo a la información del texto:

My name is Ali. I am 6 years old and I go to school everyday. In my *green bag* I carry all of my school supplies. I have a *red ruler*, *two yellow pencils*, a *purple scissor*, *one blue book*, and a *pink eraser*.

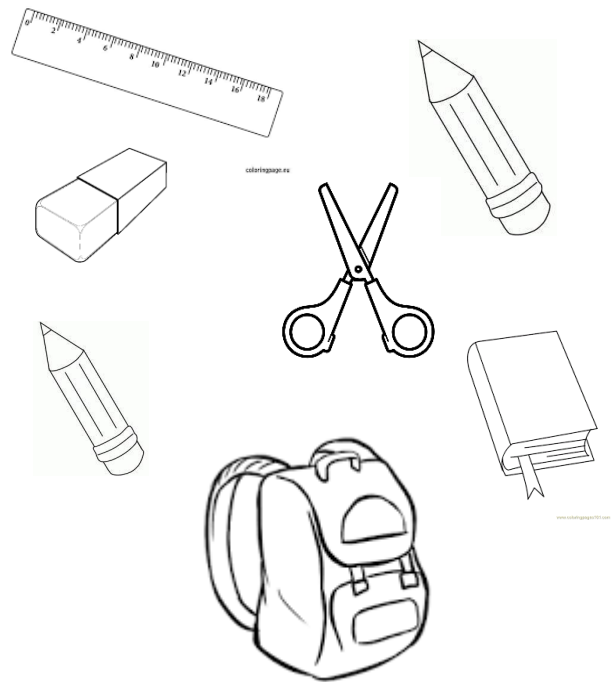



Excelente trabajo! Muchas gracias por participar.

INFORMACION PARA EL APODERADO.

LAS DUDAS, CONSULTAS Y ASISTENCIA LA PUEDEN PEDIR AL CORREO SEÑALADO AL COMIENZO DE LA GUIA. RESPONDERE A TODOS SUS COMENTARIOS SIN PROBLEMA, JUNTOS PODEMOS TRABAJAR CON EL ESTUDIANTE.

POR FAVOR ENVIAR RESULTADOS Y EVIDENCIA DEL TRABAJO AL CORREO CON EL NOMBRE Y CURSO DEL ESTUDIANTE. ES IMPORTANTE QUE INDIQUE EL NOMBRE Y CURSO, DE LO CONTRARIO, NO PODRÉ REGISTRAR SU PROGRESO EN LA PLANILLA.

ESPERO ESTEN BIEN, SEGUROS Y ALIMENTADOS. RECUERDEN QUEDARSE EN CASA, POR SU BIEN Y EL DE TODOS.

SALUDOS, FUERZA Y ANIMO.

MISS PAU.